

Handleiding

Tilly Light fietsendrager

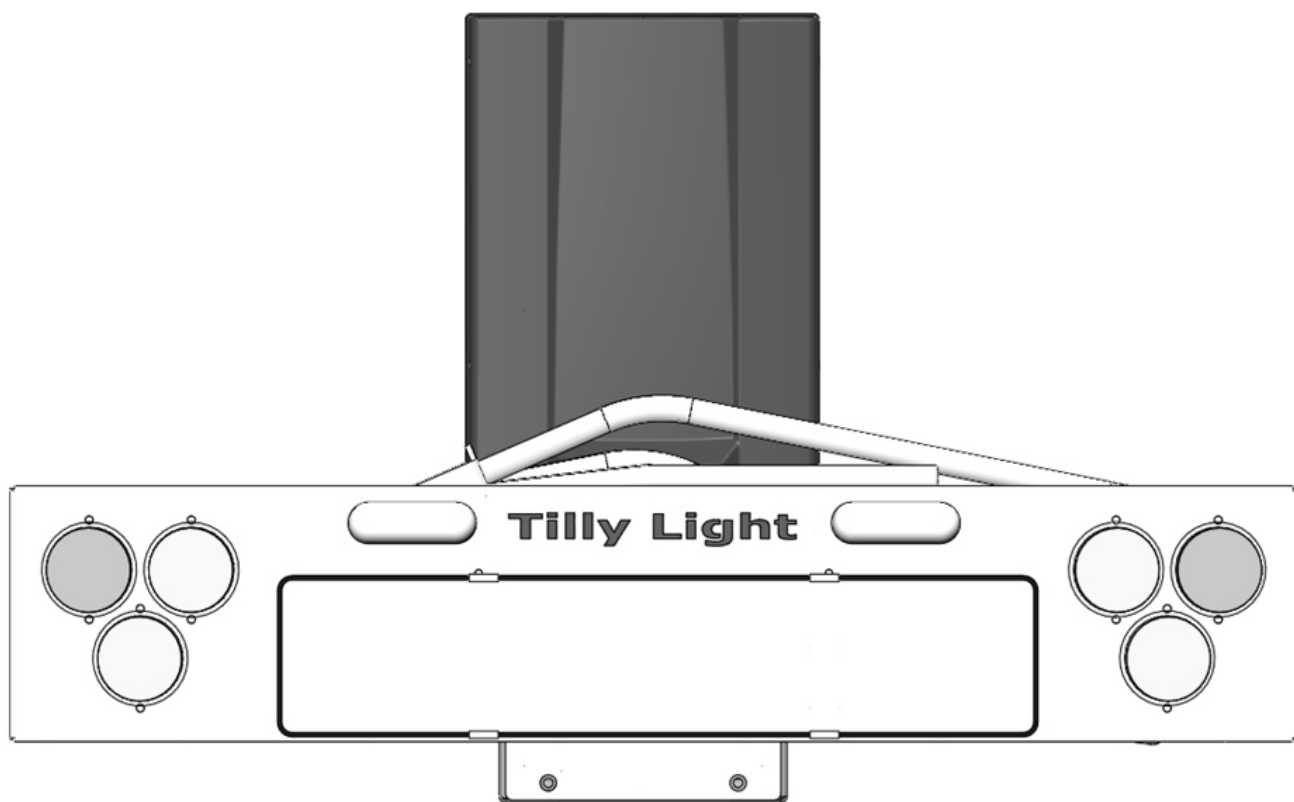

Versie 1, 2015
Tilly Light BV

Inhoudsopgave

Onderdelen	5
Eerste gebruik	8
Op de auto plaatsen	12
Fietsen plaatsen	15
Rijden	20
Fietsen afnemen	21
Van de auto halen	24
Opslag	27

Tilly Light

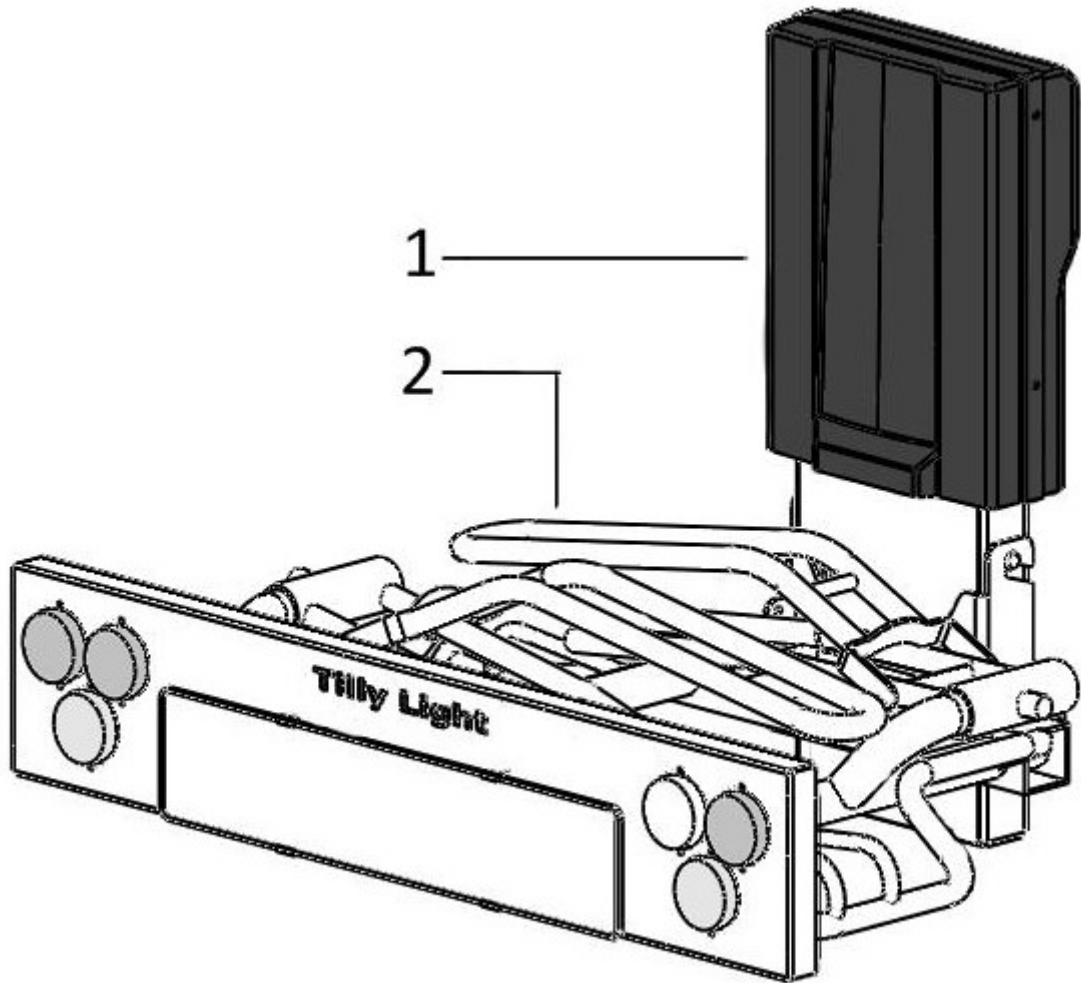

Onderdelen:

1. Lift
2. Fietsendrager

Lift

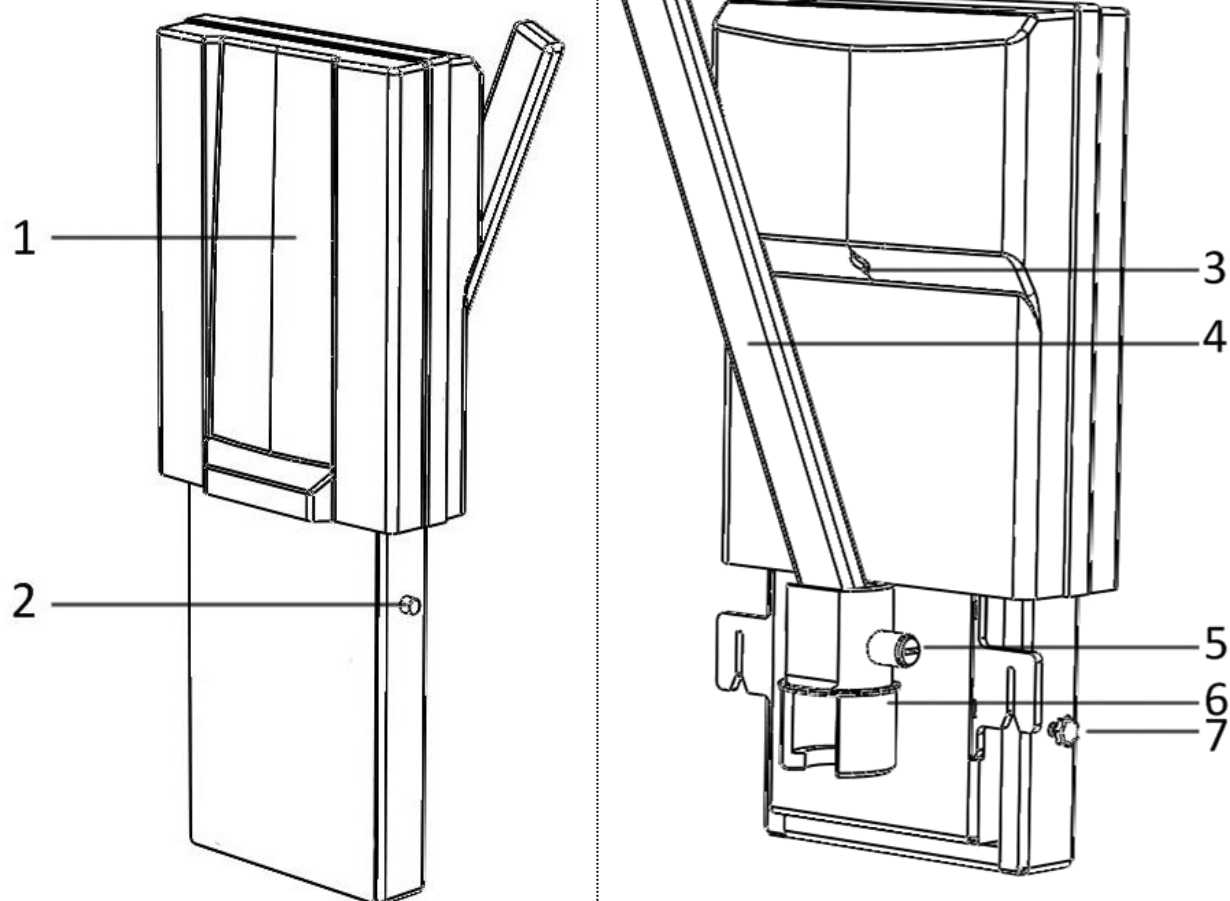

Onderdelen:

1. Beschermkap
2. Ophangnok links en rechts
3. Stekker voor lift
4. Hendel
5. Slot
6. Trekhaakkoppeling
7. Borgbout

Afstandsbediening

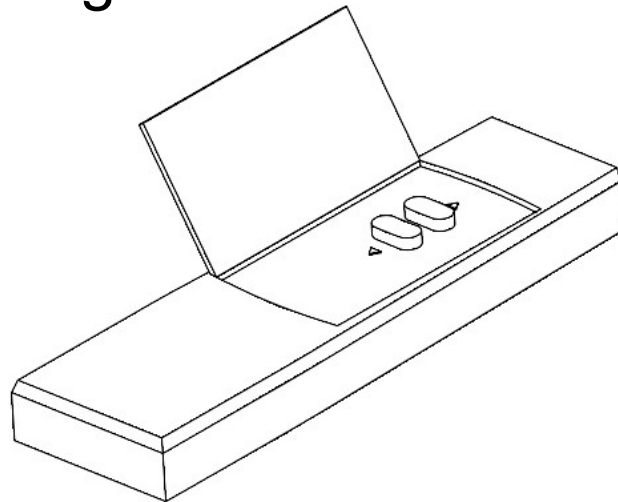

Stekkers

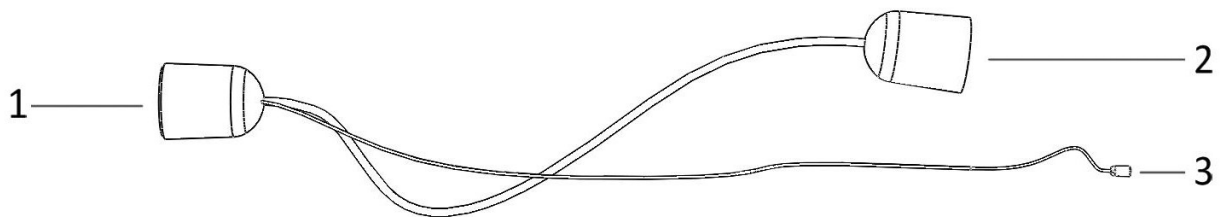

Onderdelen:

1. Autostekker 13 polig
2. Lichtstekker
3. Contrastekker lift

Fietsendrager

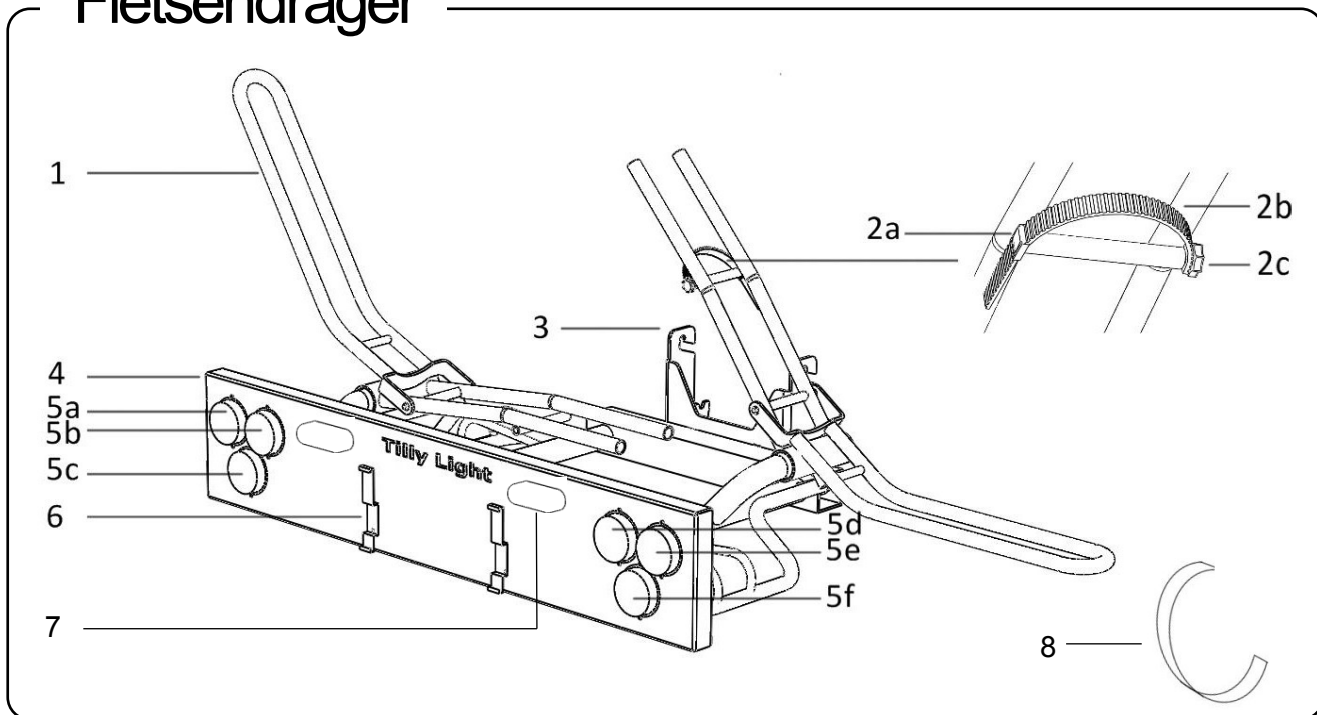

Onderdelen:

1. Voorwielklem
- 2a. Gesp
- 2b. Gespband
- 2c. Sterbout
3. Ophanghaak
4. Lichtbalk
- 5a. Linker achterlicht
- 5b. Mistachterlicht
- 5c. Linker richtingaanwijzer
- 5d. Achteruitrijlicht
- 5e. Rechter achterlicht
- 5f. Rechter knipperlicht
6. Kenteken klem
7. Kentekenplaatverlichting
8. Klittenband

EERSTE GEBRUIK

Koppeling onderdelen

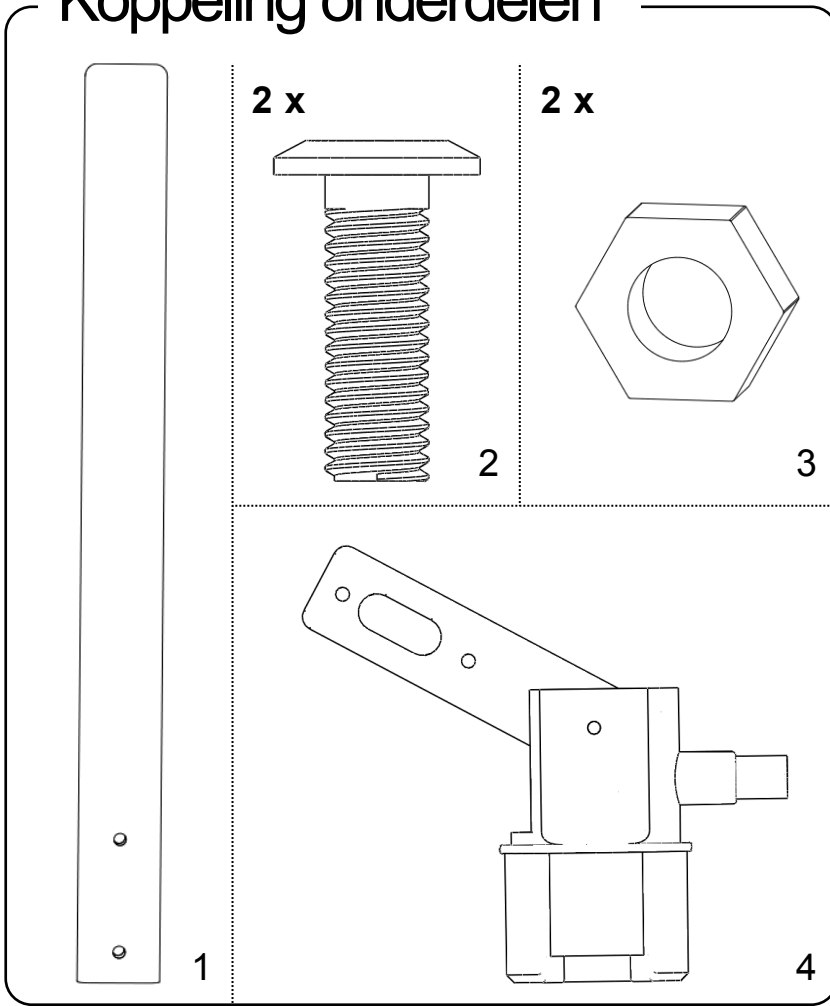

Voordat Tilly Light op de auto bevestigd kan worden moet eerst de hendel aan de trekhaakkoppeling worden bevestigd. De hendel (1) kan met 2 bouten (2) en 2 moeren (3) aan de trekhaakkoppeling bevestigd worden.

Gereedschap

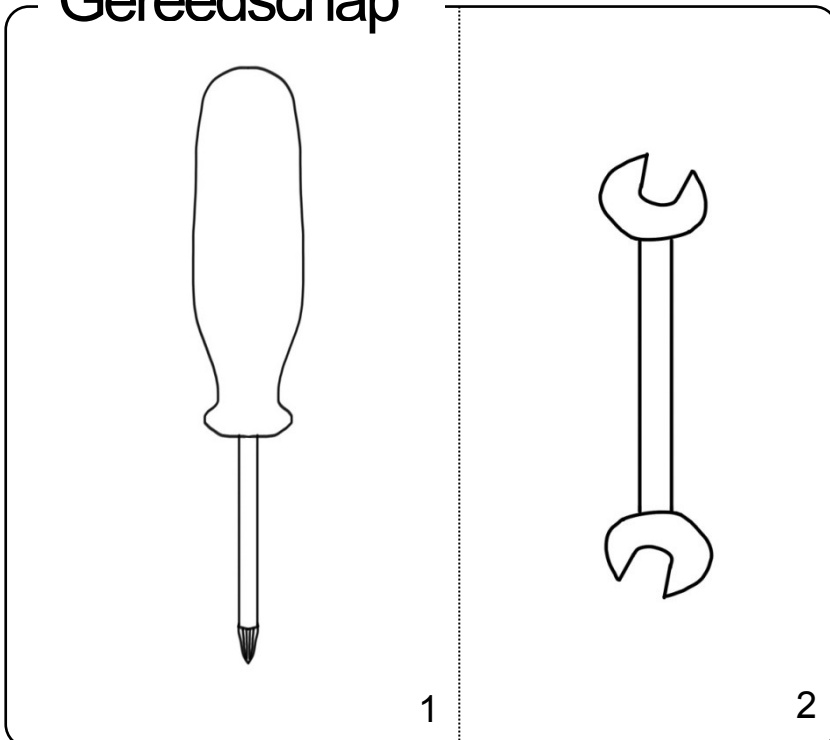

De hendel kan worden bevestigd met behulp van een kruiskop schroevendraaier (1) en een moersleutel (2).

1. Hendel bevestigen

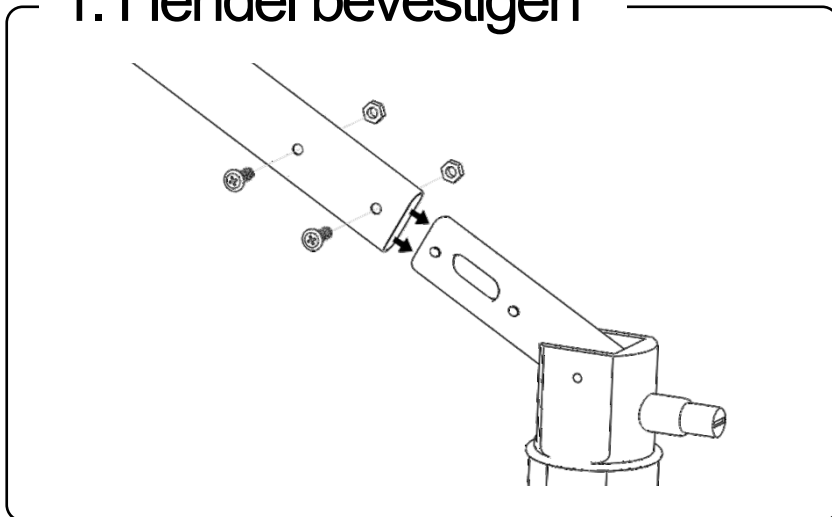

Schuif als eerste de hendel over de trekhaakkoppeling.

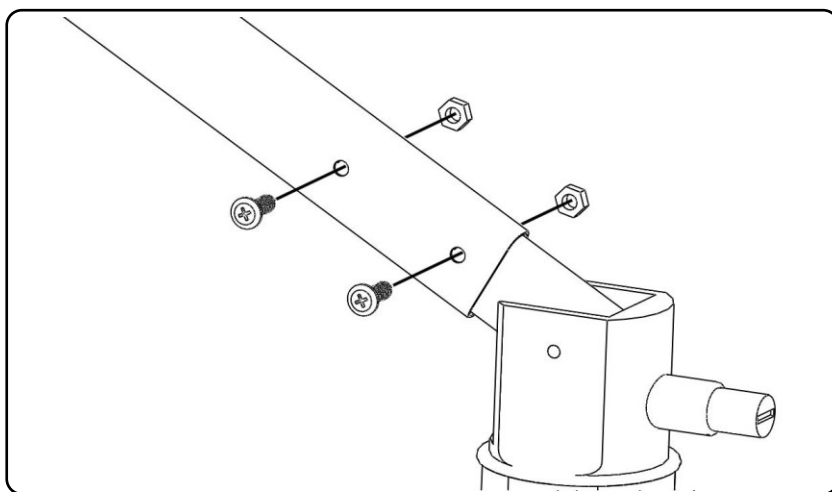

Stop de bouten in de gaten in de hendel. Draai de moertjes aan de andere kant van de hendel aan de bouten vast. Met behulp van de moersleutel en de schroevendraaier.

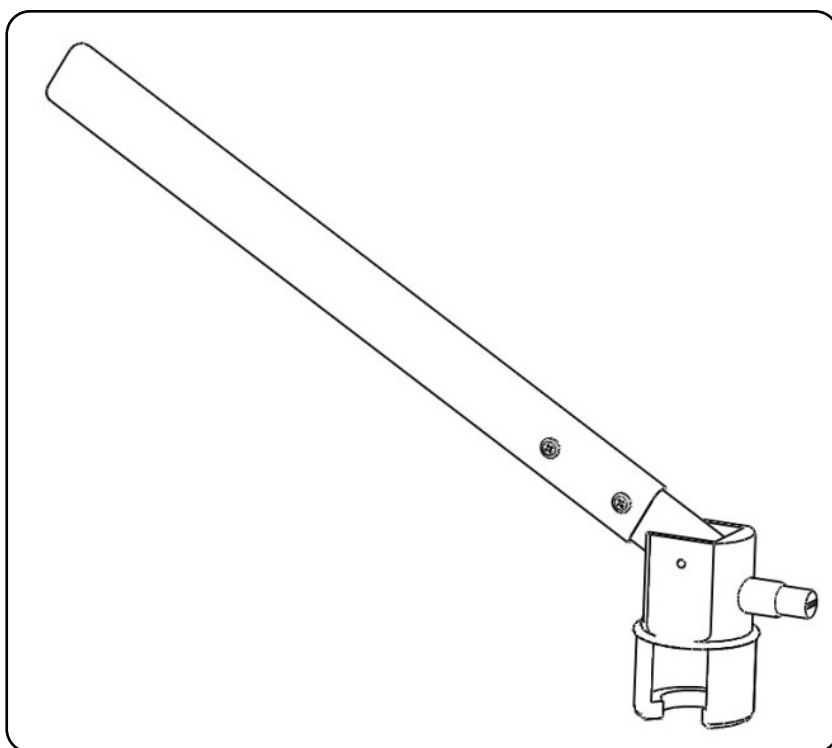

Controleer of de hendel goed vast zit aan de trekhaakkoppeling. De hendel moet zoals te zien is op de afbeelding aan de trekhaakkoppeling bevestigd zijn.

2. Nummerplaat bevestigen

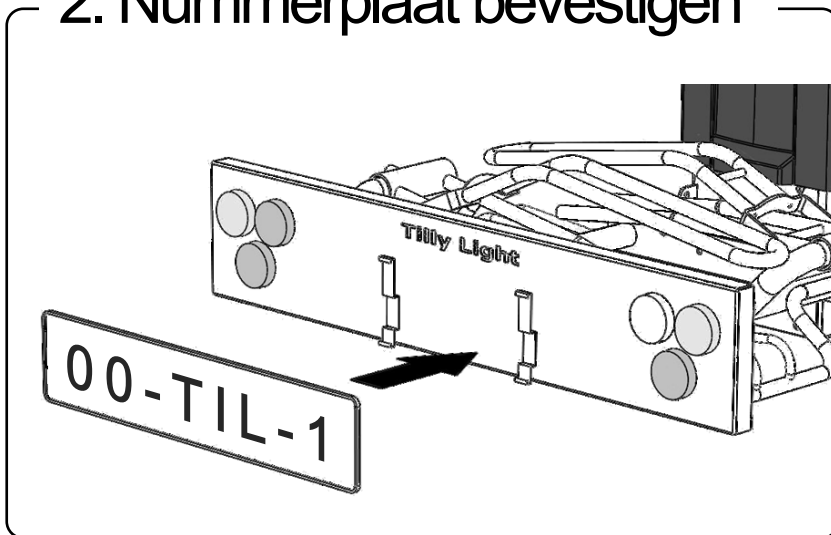

Bevestig een witte nummerplaat met hetzelfde kenteken als de auto op Tilly Light. Plaats het nummerbord tussen de kentekenplaat klemmen op de lichtbalk.

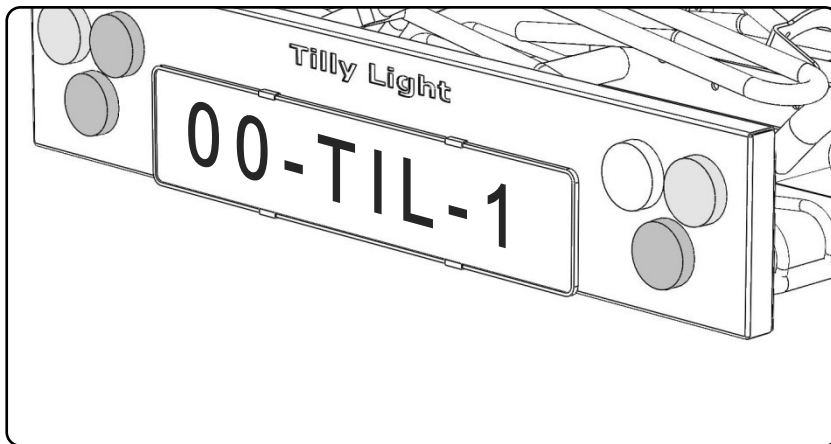

3. Aanpassen aan framedikte

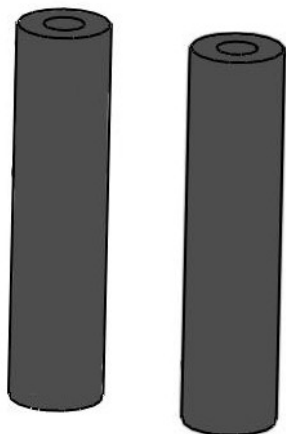

Met de bijgeleverde rubbers kan de voorwielklem aan verschillende framediktes van fietsen worden aangepast. De fiets mag namelijk niet heen en weer kunnen bewegen in de voorwielklem.

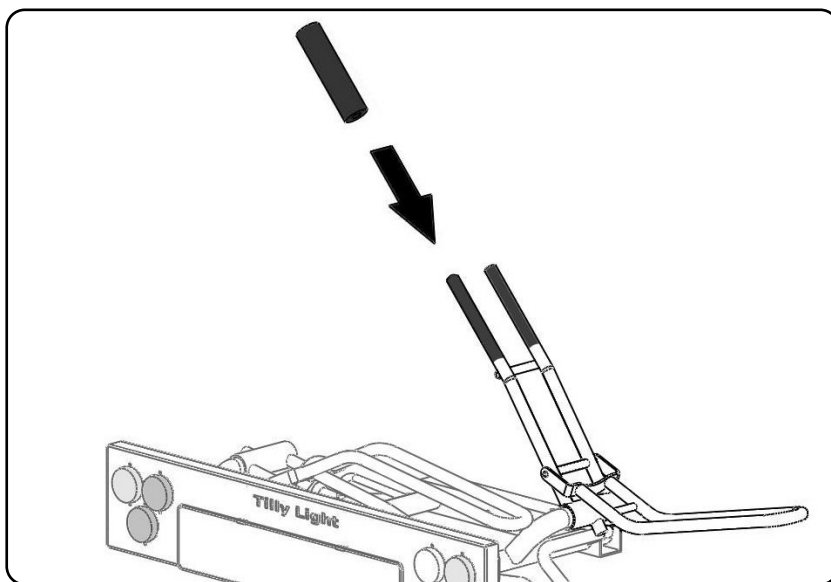

Plaats 1 rubber over een van de twee bestaande rubbers op de voorwielklem.

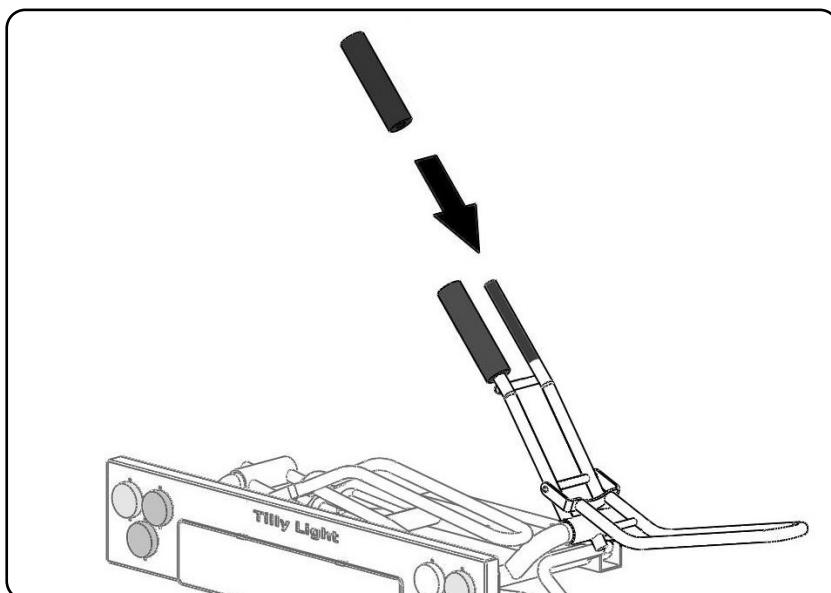

Mocht de fiets nog steeds heen en weer kunnen bewegen plaats dan de tweede rubber op de andere bestaande rubber op de voorwielklem.

OP DE AUTO PLAATSEN

1. Stekker aansluiten

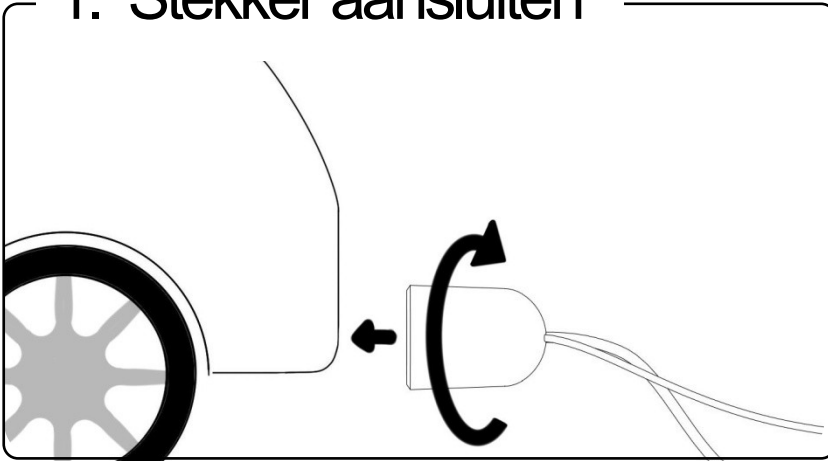

Begin met het aansluiten van de autostekker aan de auto. Plaats eerst de stekker in de auto, en draai deze vervolgens een kwart slag tot de stekker vast zit.

2. Lift op de trekhaak

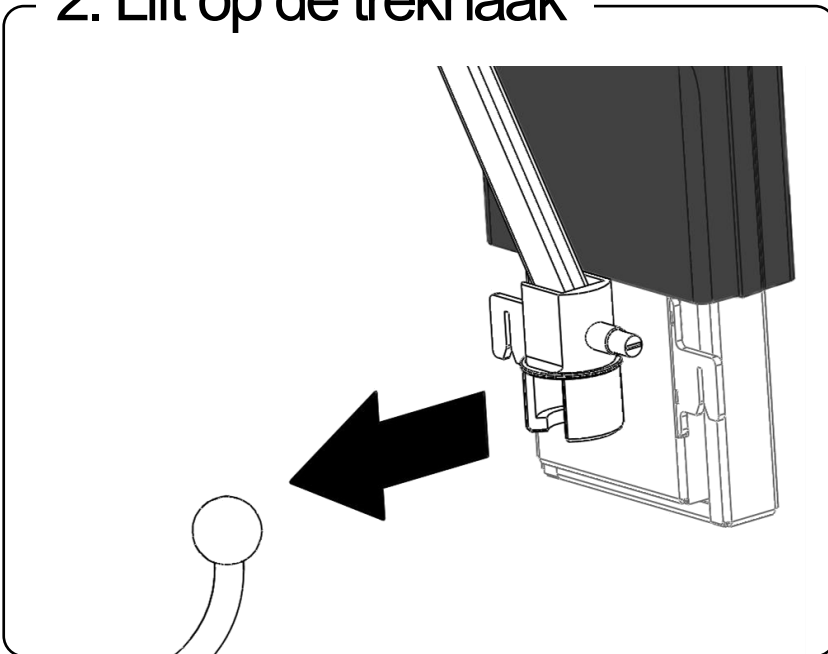

Zet de lift op de trekhaak van de auto door de kogel in de trekhaakkoppeling van de lift te plaatsen. ! Na het bevestigen van de lift kan de achterklep van de auto niet meer open. Zorg dat eventuele spullen daarom in of uit de kofferbak gehaald zijn. Uw bagage is eventueel nog te bereiken vanuit de auto.

3. Lift vastzetten

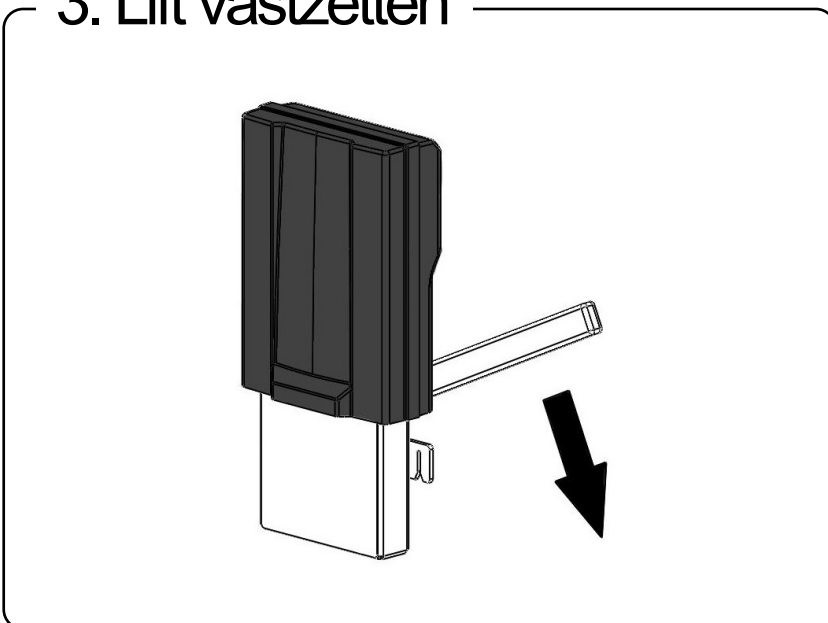

Door de hendel naar beneden te duwen wordt de lift vastgezet aan de trekhaak.

! Als de hendel horizontaal gepositioneerd is dan zit de trekhaakkoppeling goed vast aan de trekhaak.

! Na het vastzetten dient de lift vertikaal en evenwijdig aan de bumper te staan.

4. Koppeling vergrendelen

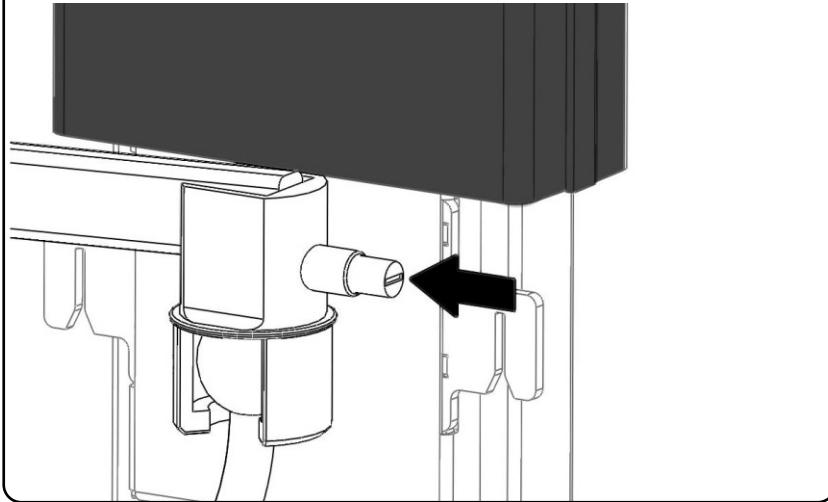

De trekhaakkoppeling kan vergrendeld worden door het slot in te drukken.
! Laat de sleutel hierbij niet in het slot zitten. Deze is alleen bedoeld om het slot te openen.

5. Stekker aansluiten

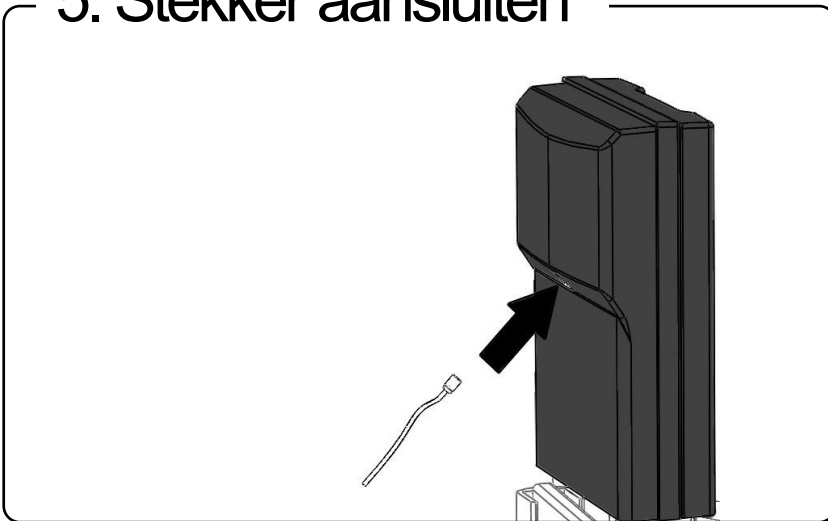

Sluit de contrastekker lift aan aan de achterkant van de lift. Hiermee wordt de lift van energie voorzien.

6. Lift op juiste hoogte

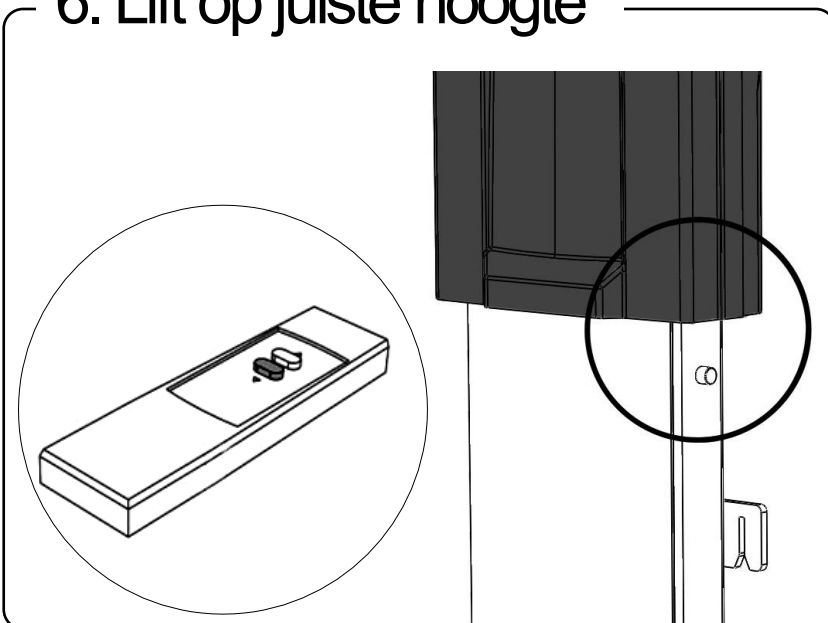

Zet de lift op de juiste hoogte door ervoor te zorgen dat de ophangnok minstens 4 centimeter onder de beschermkap uitsteekt.

7. Fietsendrager ophangen

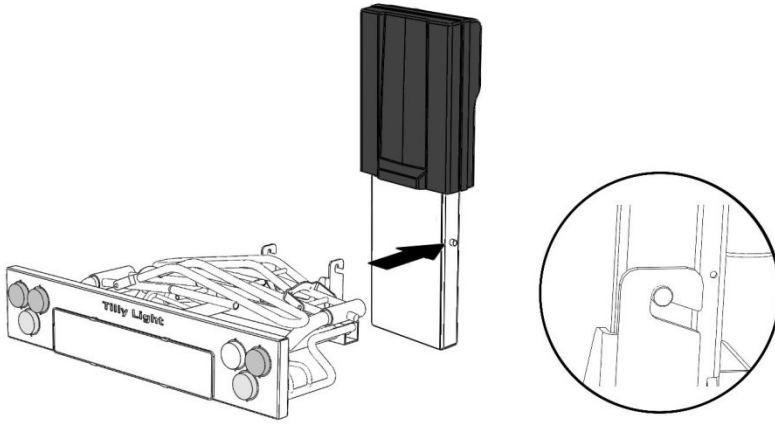

Plaats de fietsendrager aan de lift zo dat de ophanghaak van de fietsendrager om de ophangnok van de lift heen valt.

8. Stekker bevestigen

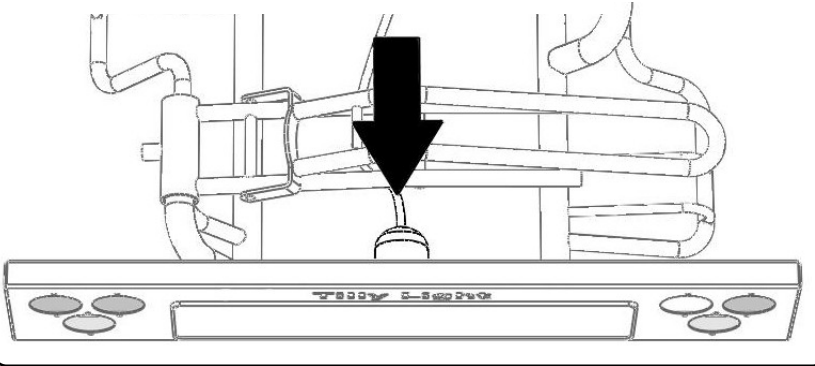

Bevestig de lichtstekker aan de achterkant van de lichtbalk.

9. Kabel vastzetten

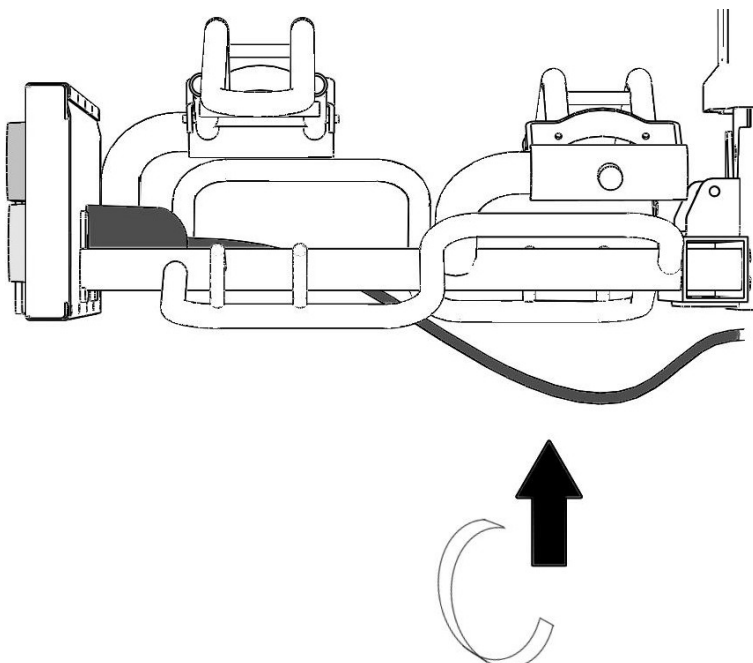

Zet de kabel vast aan de fietsendrager met de bijgeleverde klittenbandjes zodat deze niet over de grond kan slepen.

FIETSEN PLAATSEN

1. Lift laten zakken

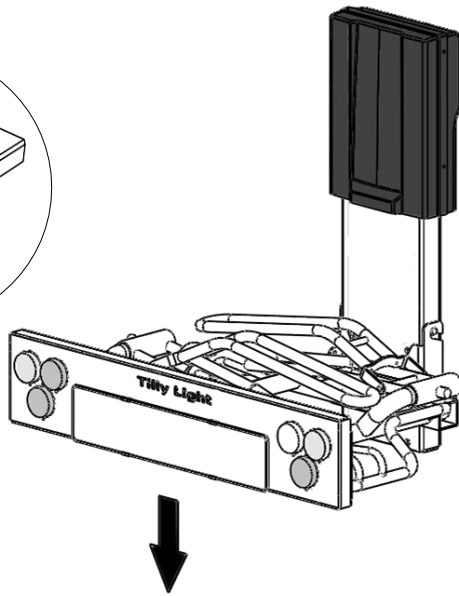
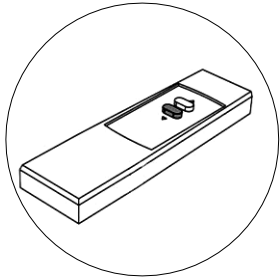

Laat de lift zakken met de afstandsbediening tot de laagste stand.
! Zorg dat u een minimale afstand van 1 meter tot Tilly Light houdt tijdens het bedienen van de afstandsbediening.

2. Voorwielklem omhoog

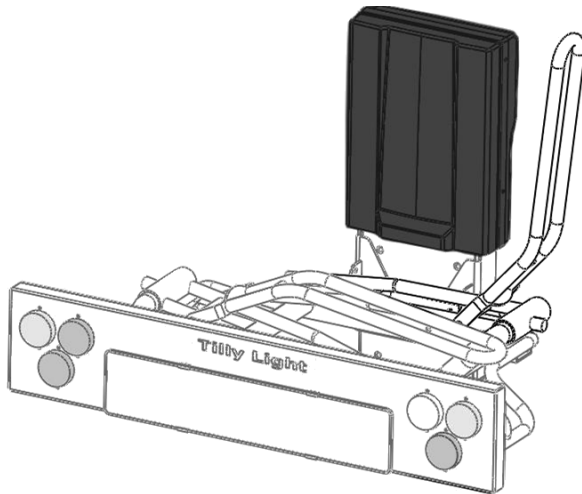

Zet de achterste voorwielklem omhoog zoals te zien is in de afbeelding.

3. Fiets legen

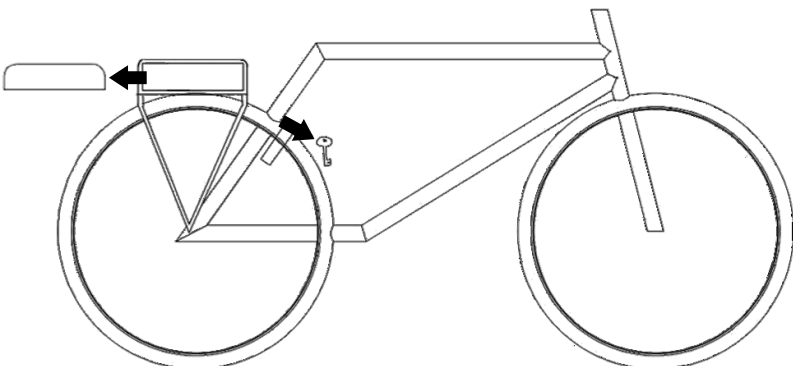

! Zorg dat losse onderdelen, zoals de accu, fietscomputer van de fiets verwijderd zijn tijdens transport.

4. Fiets plaatsen

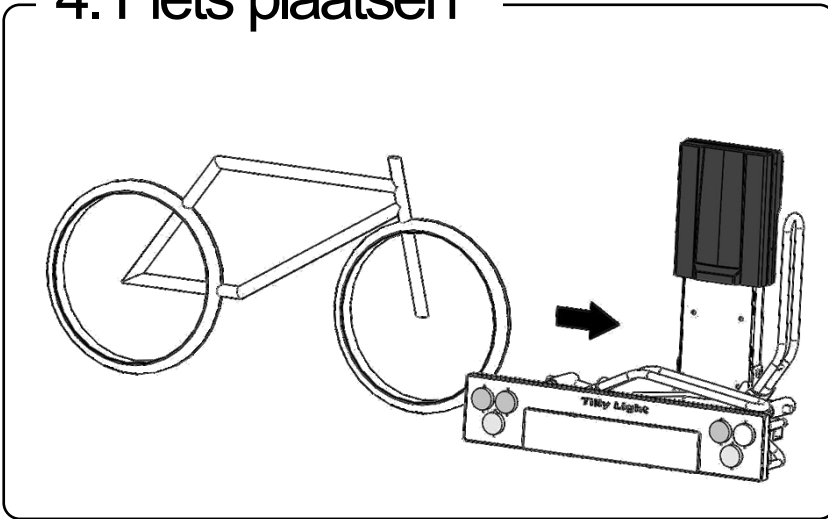

Rij de fiets vanaf opzij in de achterste voorwielklem. Zet hierbij de linkertrapper van de fiets recht naar achteren.

Tip: Zet de fiets met het laagste zadel en stuur het dichtsbij de auto.

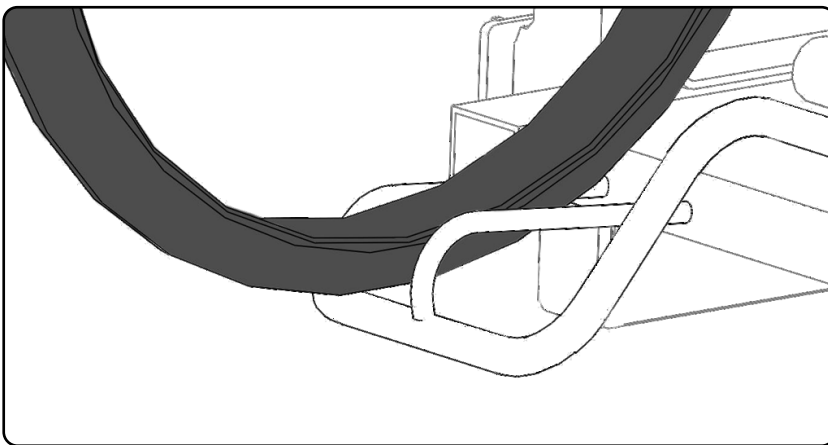

! Let op dat het achterwiel geplaatst is zoals op de afbeelding.

5. Aanpassen aan framemaat

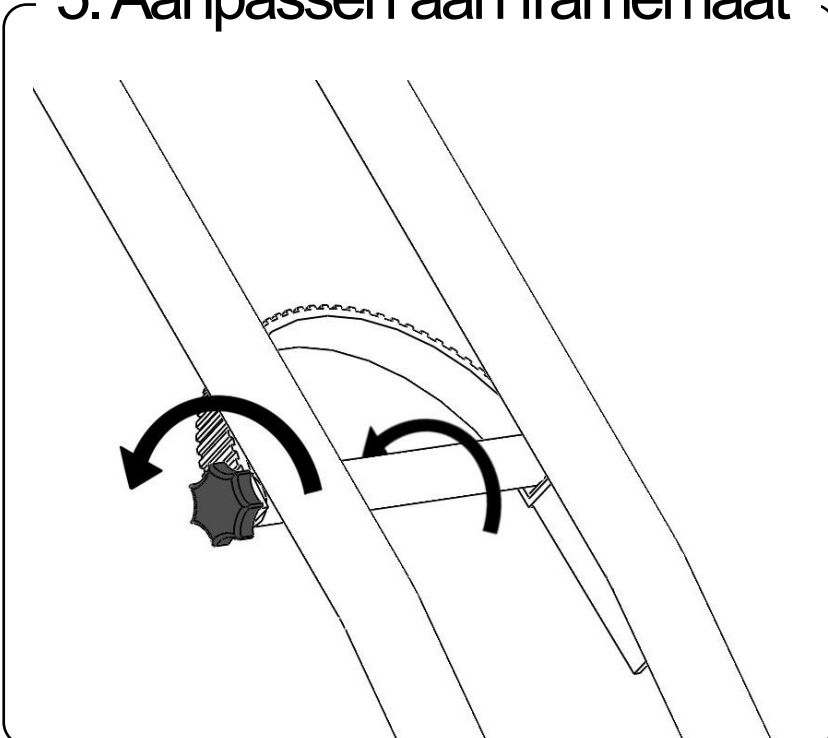

De gespband kan in hoogte versteld worden. Door de sterbout en de buis tussen de voorwielklem los te draaien, is de gespband omhoog en naar beneden te schuiven.

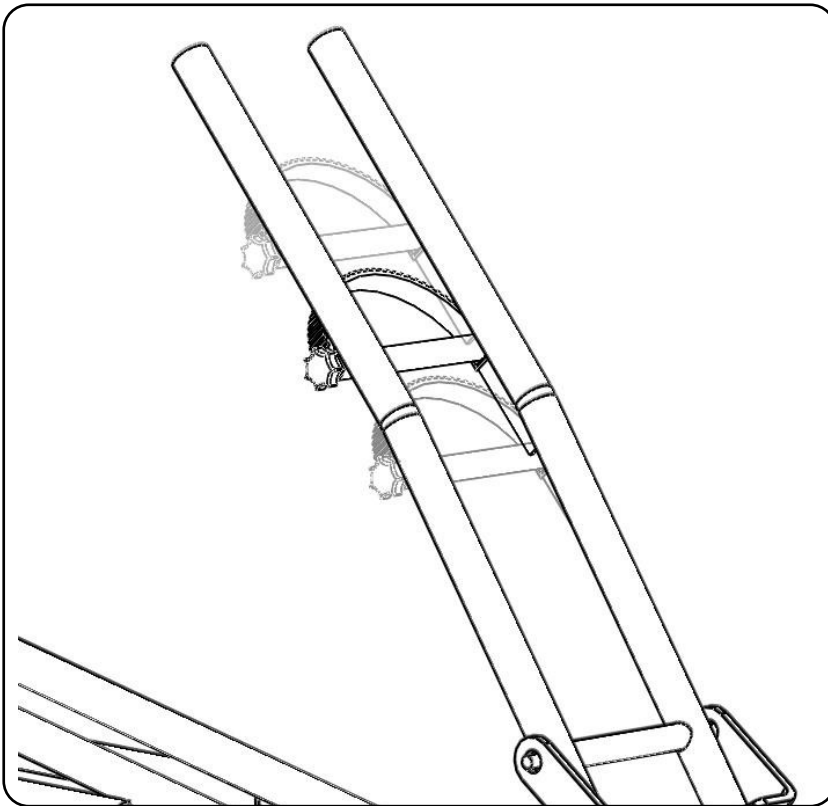

Schuif de gespband naar de gewenste hoogte. Schuif hem omhoog als er ruimte zit tussen het frame en de gespband. Schuif hem naar beneden als de fiets niet volledig in de voorwielklem kan rijden.

Draai vervolgens de sterbout en de buis weer vast.

6. Fiets vastzetten

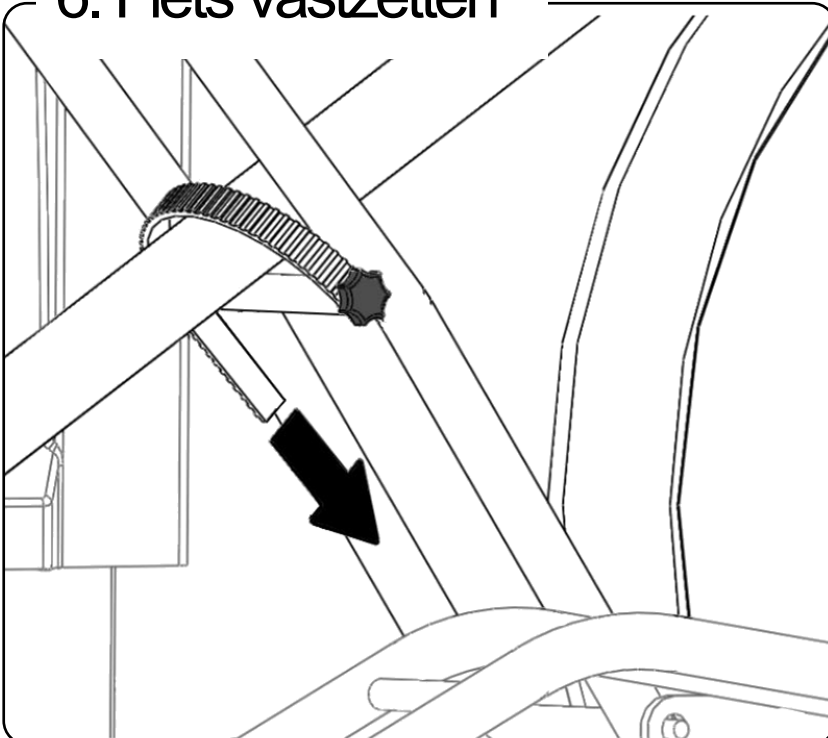

Zet de fiets op slot en zet hem vast met de gespband aan de voorwielklem. Tip: in hoofdstuk 5 is beschreven hoe de hoogte van de gespband aangepast kan worden aan de fiets.

7. Tweede fiets plaatsen

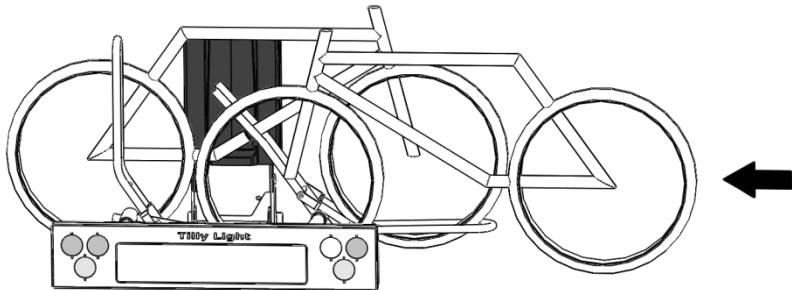

Zet de voorste fietsenklem omhoog en rij daarna de tweede fiets in tegengestelde richting in de voorwielklem. Zet ook deze fiets met de gespband vast.

8. Lift omhoog brengen

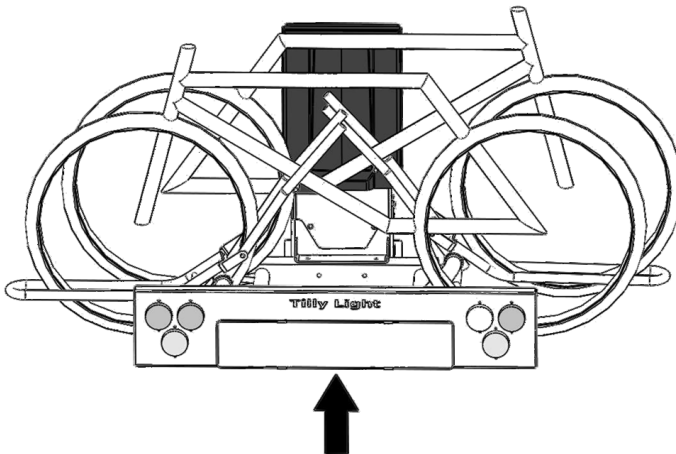

Breng de lift omhoog met de afstandbediening tot de hoogste stand. ! Houdt hierbij een minimale afstand van 1 meter tot Tilly Light.

9. Lift borgen

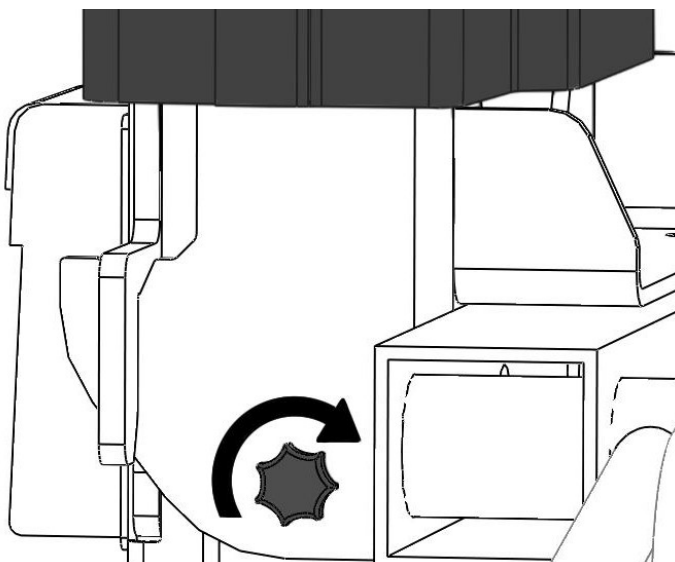

Borg de lift met de borgbout aan de rechterkant van de lift door deze volledig aan te draaien.

10. Fietsen vastzetten

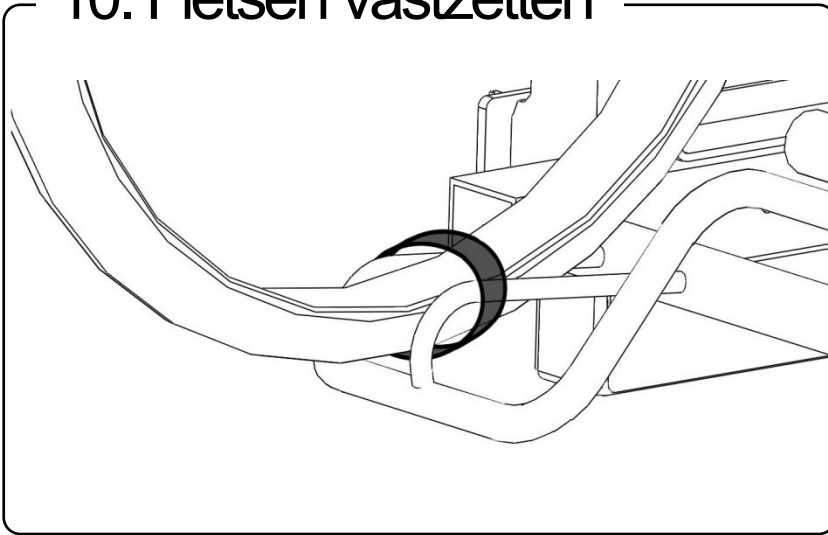

De fietsen kunnen nu verder worden vastgezet met bandjes om de wielen.

11. Mogelijkheid tot extra vastzetten

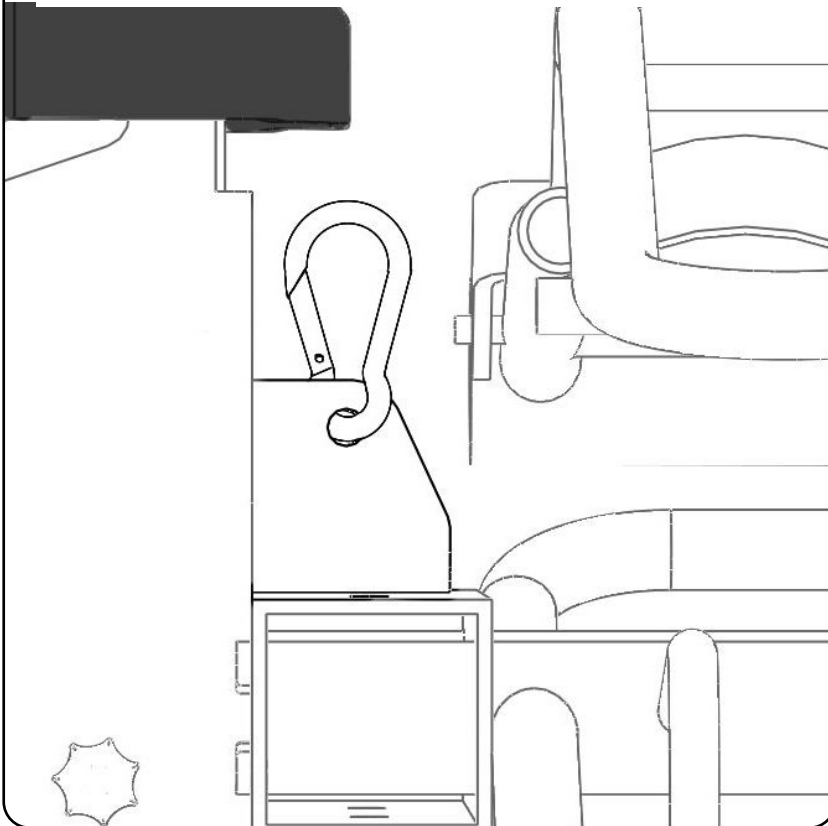

De karabijnhaken aan de fietsendrager bieden de mogelijkheid tot het bevestigen van extra banden om de fietsen vast te zetten.

1. Afstandsbediening

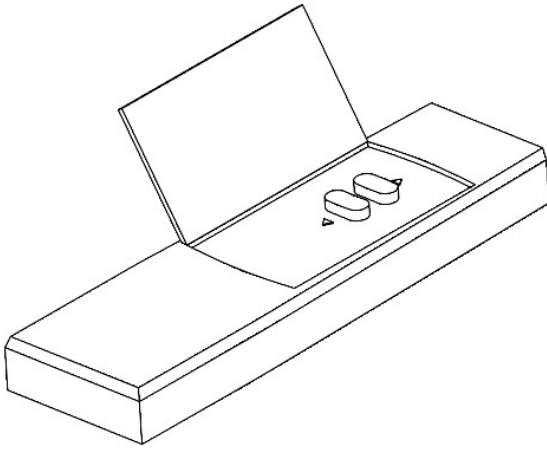

Zorg dat de afstandsbediening op een veilige plaats in de auto wordt opgeborgen zodat de afstandsbediening niet door de auto kan bewegen tijdens het rijden. Sluit de klep over de knoppen. De lift kan zo niet per ongeluk onderweg bediend worden.

2. Verkeersdrempel



De adviessnelheid bij het passeren van een verkeersdrempel met Tilly Light is maximaal 30 kilometer per uur.

3. Controle

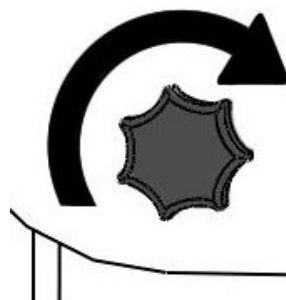
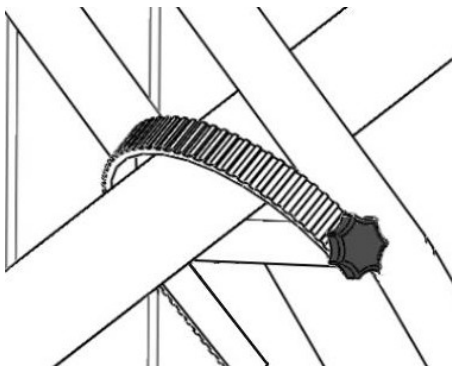

Controleer na een aantal kilometer of Tilly Light en de fietsen nog goed vastzitten. Herhaal deze controle regelmatig bij lange ritten.

FIETSEN AFNEMEN

1. Borging lossen

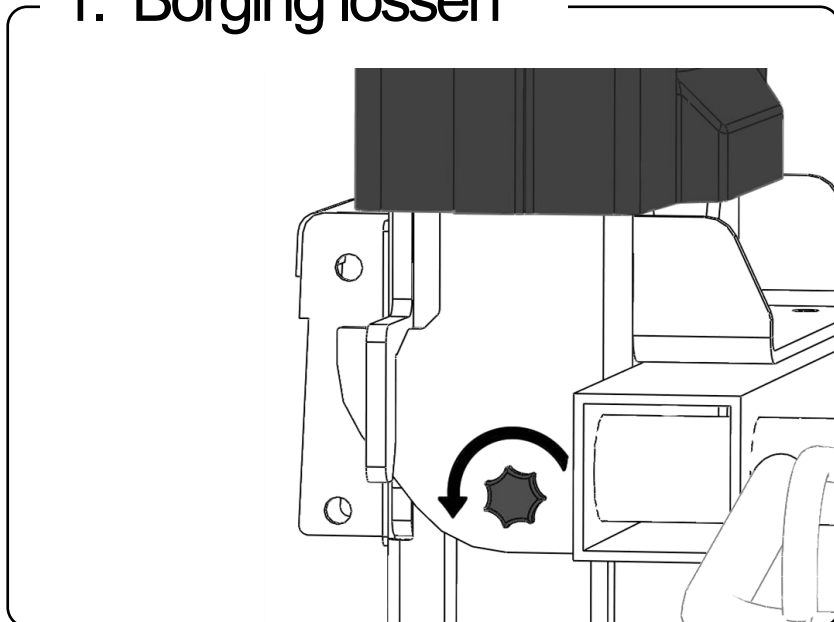

Draai de borgbout los zodat de borging van de lift eraf gaat.

! Laat de lift pas zakken als stap 1 is uitgevoerd. Wil de lift niet zakken, draai dan de borgbout verder los.

3. Lift laten zakken

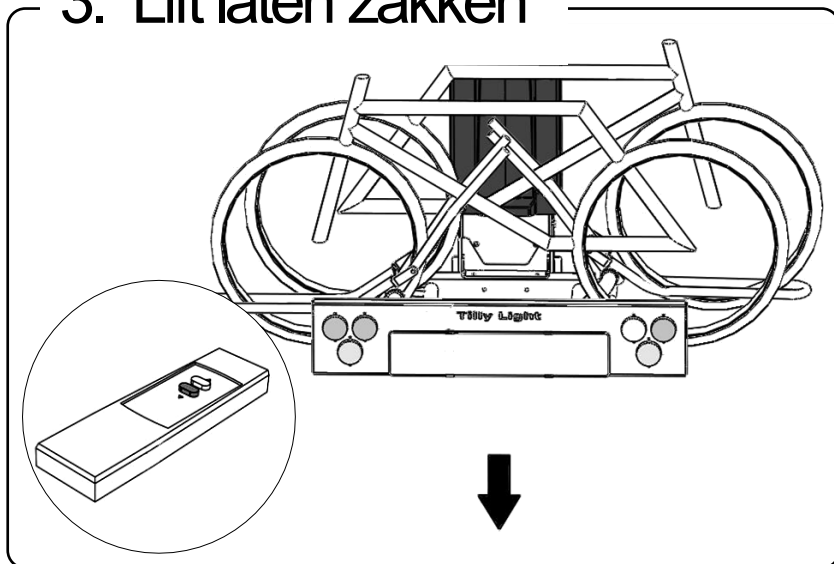

Laat de lift zakken met behulp van de afstandsbediening.

! Zorg dat u een minimale afstand van 1 meter tot Tilly Light houdt tijdens het bedienen van de afstandsbediening.

10. Fietsen Losmaken

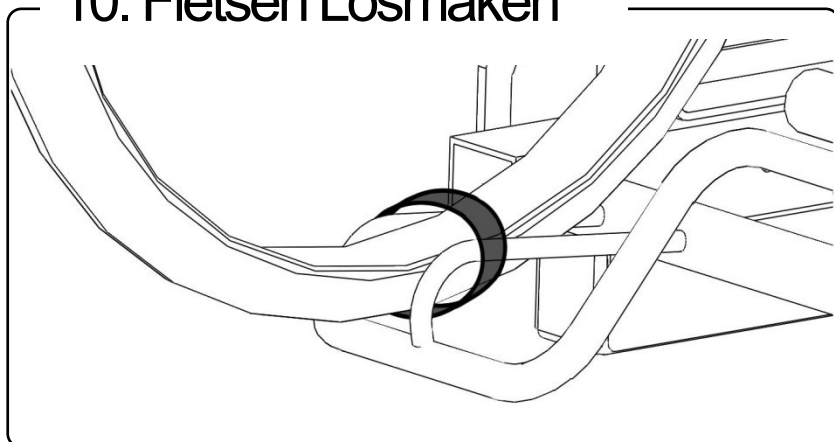

Maak de bandjes om de wielen los. Bevestig de bandjes vervolgens aan Tilly Light zodat deze bij een volgend gebruik direct aanwezig zijn.

2. Fiets loskoppelen

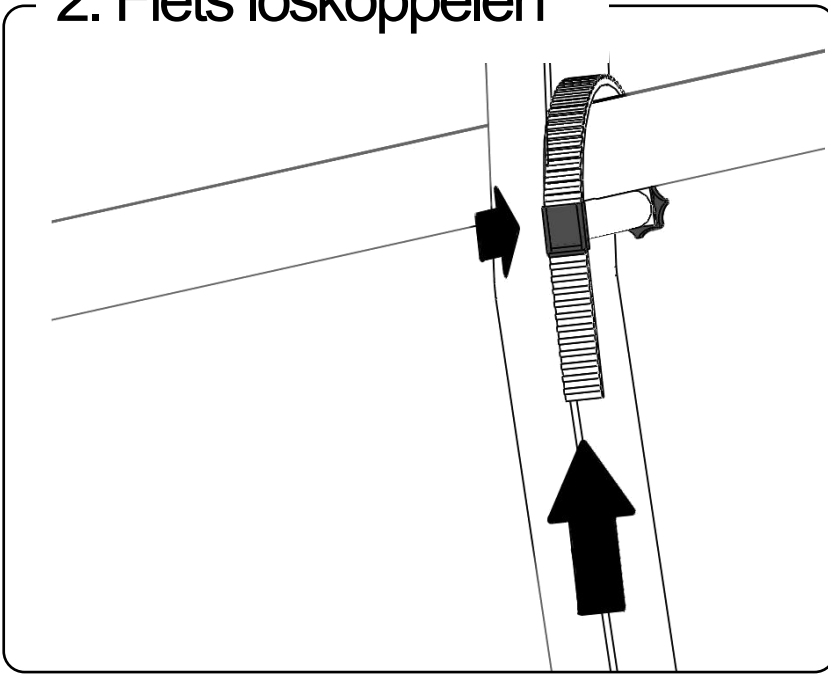

Maak de fiets los door de gesp in te drukken en de gespband open te maken.

4. Voorste fiets pakken

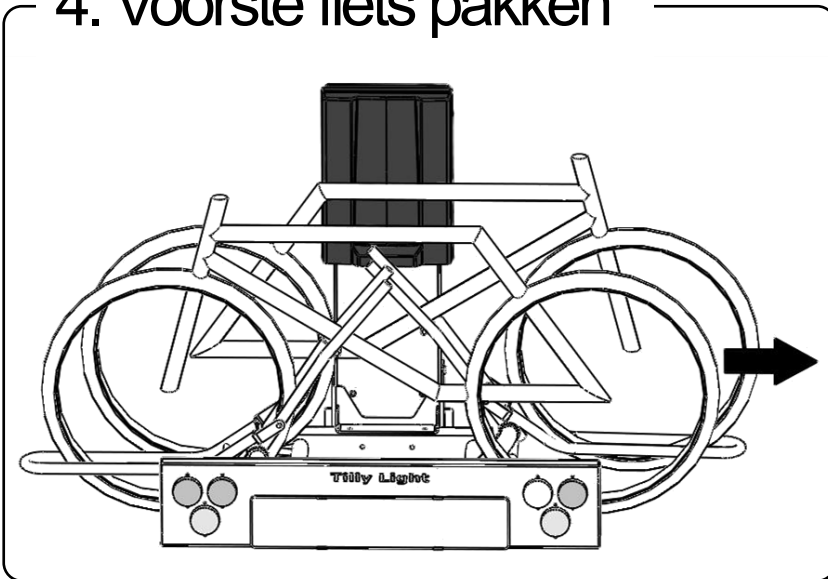

Haal de voorste fiets eruit door hem achteruit te rijden. De voorwielklem zal vanzelf mee bewegen.

5. Achterste fiets pakken

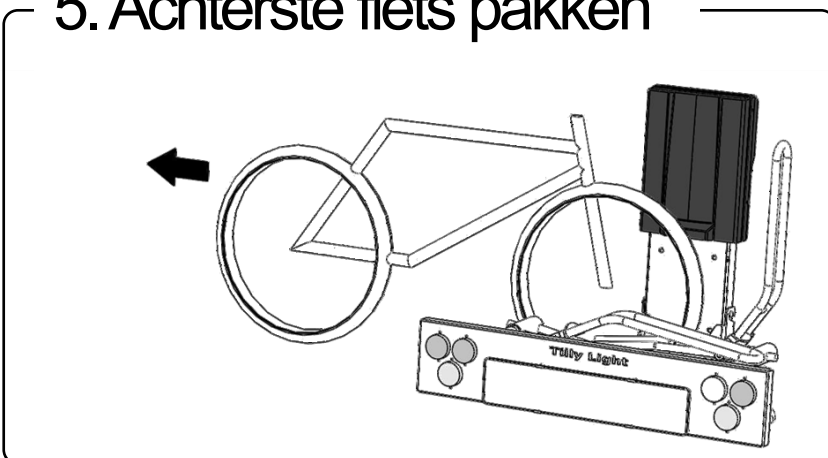

Haal vervolgens de achterste fiets uit Tilly Light.

6. Voorwielklem inklappen

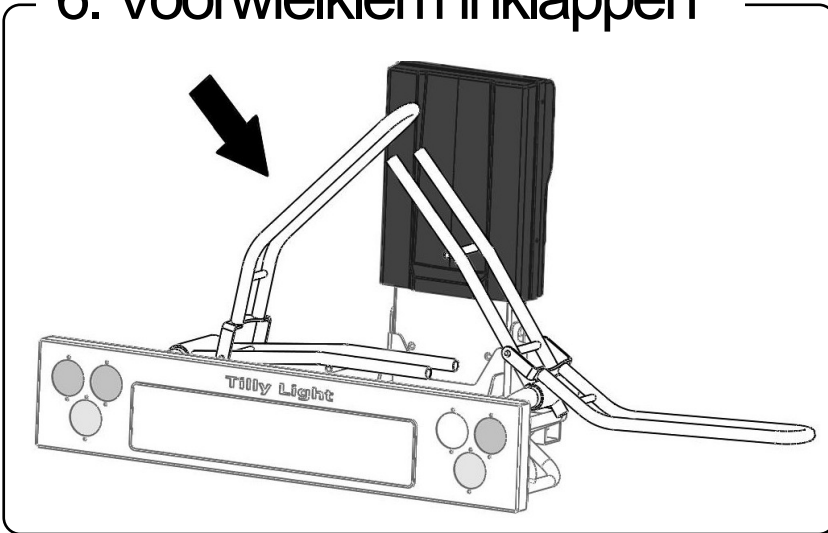

Klap beide voorwielklemmen in door ze naar binnen te bewegen.

7. Lift omhoog brengen

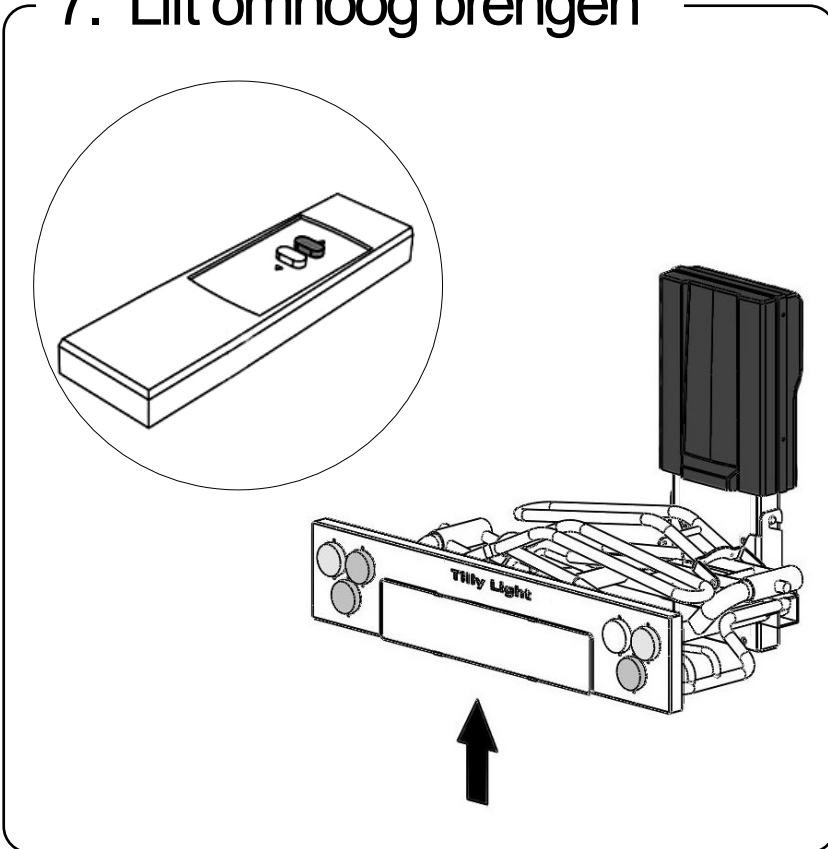

Breng de lift omhoog met behulp van de afstandsbediening.
! Zorg dat u een minimale afstand van 1 meter tot Tilly Light houdt tijdens het bedienen van de afstandsbediening.

VAN DE AUTO HALEN

1. Lift op juiste hoogte

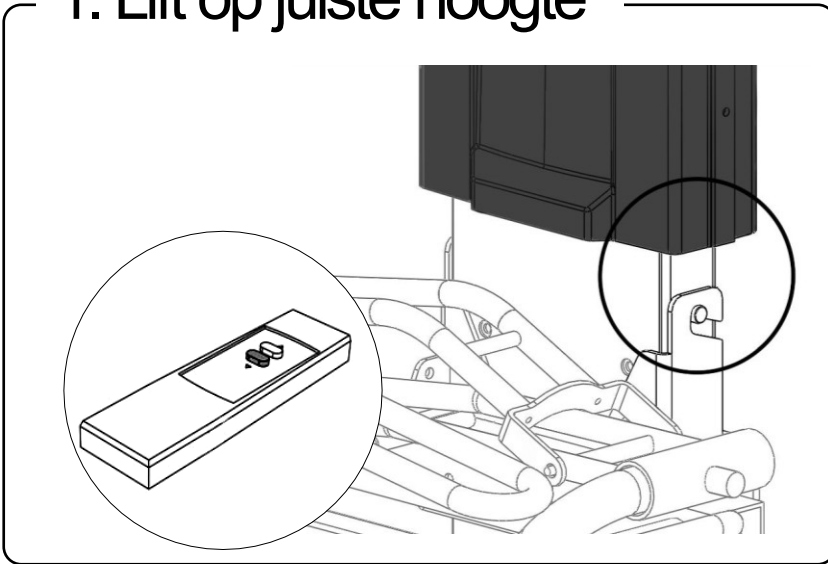

Zet de lift op de juiste hoogte door te zorgen dat de ophangnok en de ophanghaak volledig zichtbaar zijn.

! Zorg dat u een minimale afstand van 1 meter tot Tilly Light houdt tijdens het bedienen van de afstandsbediening.

2. Stekker eruit

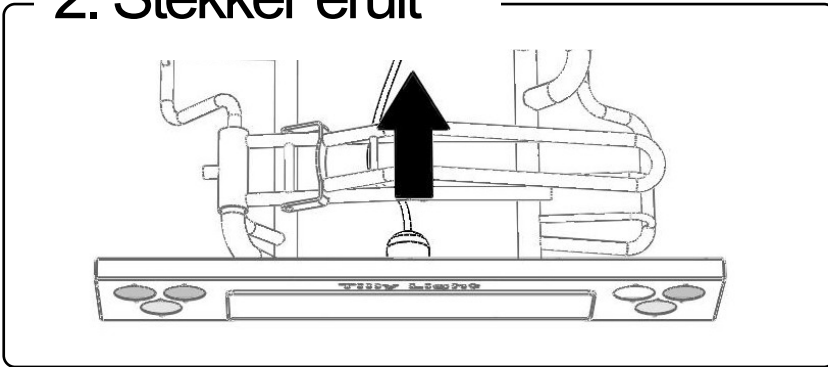

Haal de lichtstekker uit de lichtbalk.

3. Fietsendrager van de lift

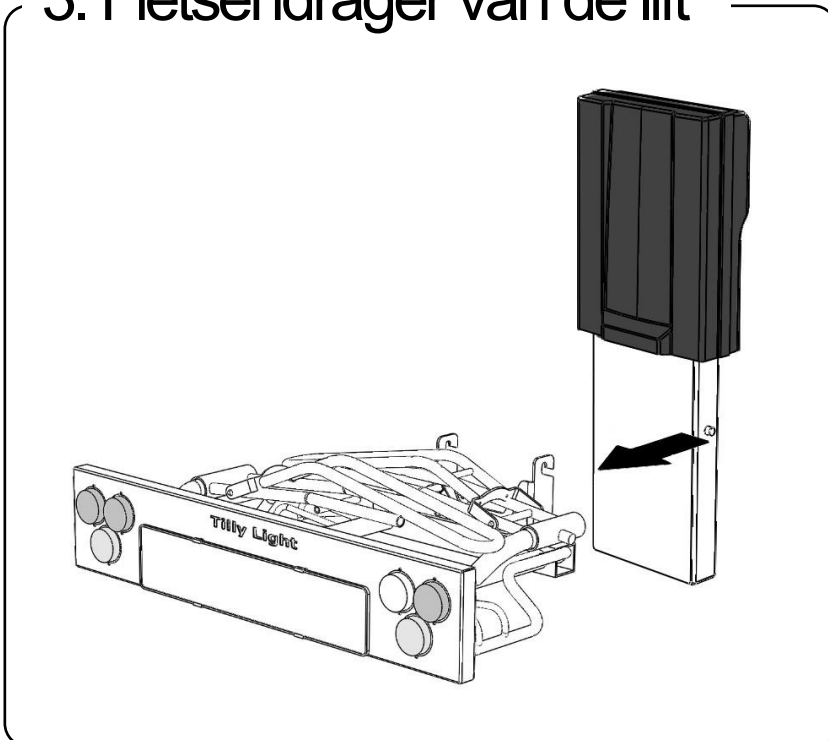

Haal de fietsendrager van de lift af door de lichtbalk licht te kantelen tijdens het tillen van de fietsendrager.

4. Lift in hoogste positie

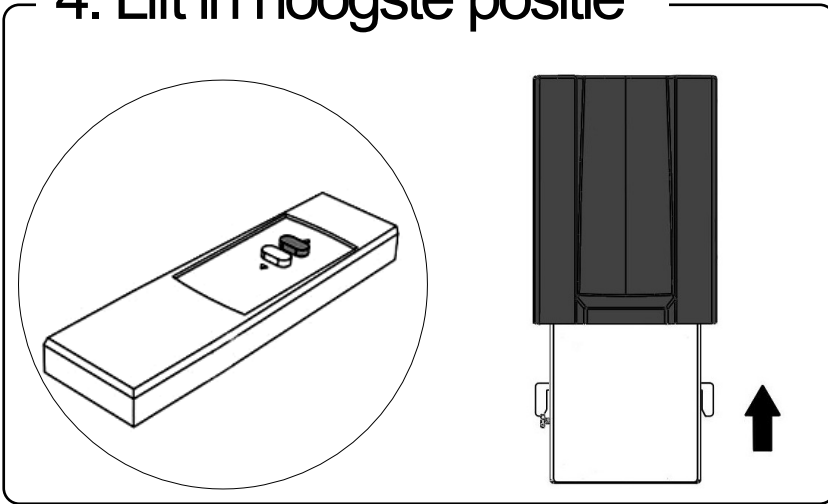

Breng de lift in de hoogste stand.

! Zorg dat u een minimale afstand van 1 meter tot Tilly Light houdt tijdens het bedienen van de afstandsbediening.

5. Contrastekker lift eruit

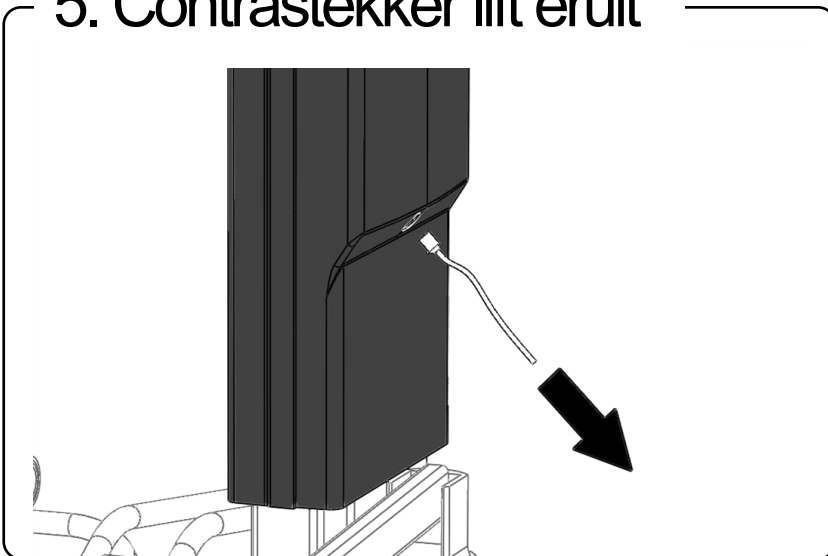

Haal de contrastekker van de lift uit de lift.

6. Koppeling ontgrendelen



Met behulp van de sleutel kan de trekhaakkoppeling ontgrendeld worden.

! Verwijder na het ontgrendelen de sleutel uit het slot.

5. Koppeling loskoppelen

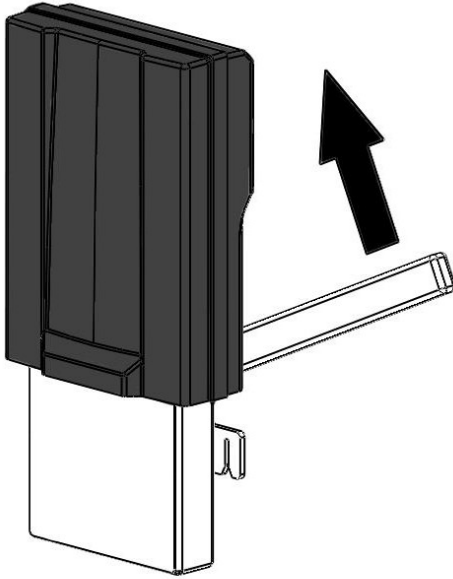

Door de hendel omhoog te bewegen wordt de trekhaakkoppeling losgemaakt.

6. Lift tillen

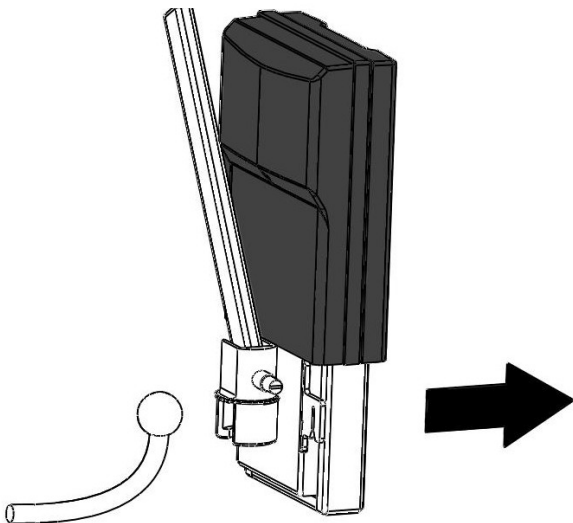

Til de lift van de trekhaak af.

7. Stekker verwijderen

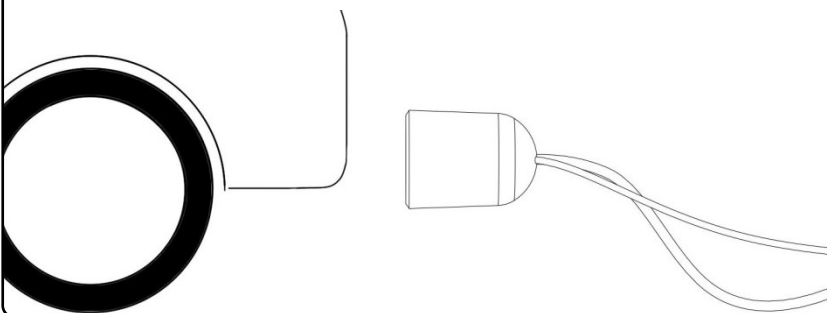

Koppel de autostekker los van de auto door hem een kwart slag te draaien en de stekker er daarna uit te trekken.

1. Na gebruik

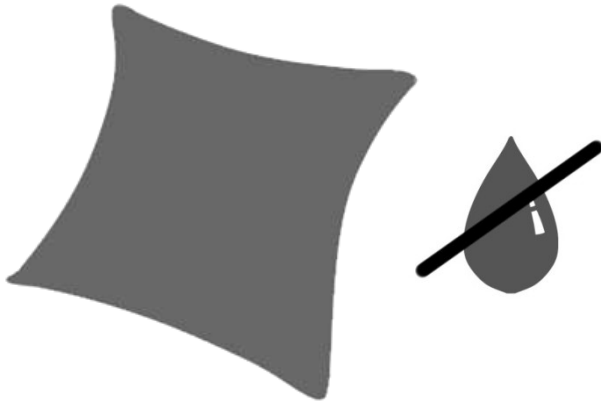

Zorg ervoor dat Tilly Light na elk gebruik schoon en droog wordt gemaakt. Maak Tilly Light niet schoon met water, maar met een vochtig doekje.

2. Opslag

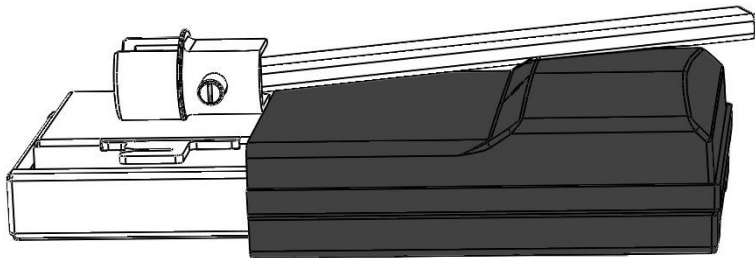

Bewaar Tilly Light op een droge en vorstvrije plek.

3. Controle

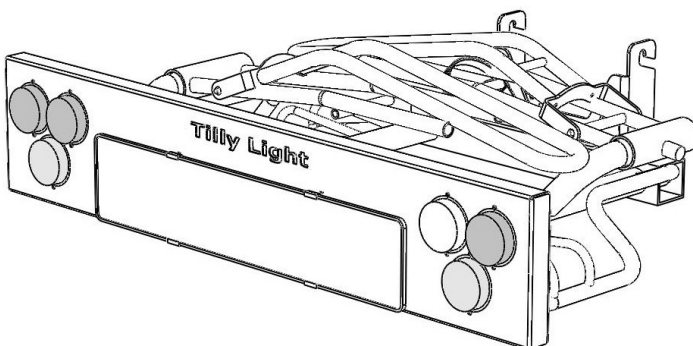

Controleer regelmatig of alle onderdelen van Tilly Light nog stevig vastzitten.